

ARTICOLO ITEM ARTICLE ARTIKEL ARTICULO ARTIKEL ARTIGO ARTYKUŁ المنتج	TENSIONE VOLTAGE TENSION SPANNUNG TENSION SPANNING TENSÃO NAPIĘCIE الجهد الكهربى	TIPO E POTENZA DI LAMPADA TYPE AND POWER OF BULB TYPE ET PUISSANCE DEL'AMPOULE TYP UND LAMPENSTÄRKE TIPO E POTENCIA DE LA LAMPARA LAMPTYPE EN VERMOGEN TIPO E POTÊNCIA DE LÂMPADA RODZAJ I MOC LAMPY نوع وقوة المصباح	CONSUMO ASSORBIMENTO CONSUMPTION ABSORPTION ABSORPTION DE CONSOMMATION VERBRAUCHSAUFNAHME ABSORCIÓN DE CONSUMO VERBRUIK ABSORPTIE ABSORÇÃO DE CONSUMO POCHŁANIANIE ZUŻYCIA امتصاص الاستهلاك
3920	220/240 V	LED 12 W	14,4 W
3921	220/240 V	LED 12 W DTW (1800-2700K)	14 W

Apparecchio adatto al montaggio su superfici normalmente infiammabili
Luminaire suitable for mounting on normally flammable surfaces
Appareil indiqué pour le montage sur des surfaces normalement inflammables
Leuchte geeignet zur Montage in normal entflammbaren Flächen
Aparato apto por el montaje sobre superficies normalmente inflamables
Apparaat geschikt voor de montage op normaal brandbare oppervlakken
Aparelho apto para a montagem em superfícies normalmente inflamáveis
Urządzenie nadające się do montażu na powierzchniach normalnie nie palnych
وحدات الإنارة مناسبة للتثبيت على الأسطح القابلة للاشتعال بشكل طبيعي

Gruppo di Rischio 1 secondo norma EN 62471:2008 - IEC/TR62778
Risk Group 1 in accordance with EN 62471:2008 - IEC/TR62778
Groupe de Risque 1 selon la Norme EN 62471:2008 - IEC/TR62778
Gefahrgruppe 1 nach der Norm EN 62471:2008 - IEC/TR62778
Grupo de riesgo 1 según la Norma EN 62471:2008 - IEC/TR62778
Risiko groep 1 in conformiteit Richtlijn EN 62471:2008 - IEC/TR62778
Grupo de risco 1 de acordo com norma EN 62471:2008 - IEC/TR62778
Grupa ryzyko 1 zgodnie z norma EN 62471:2008 - IEC/TR62778
مجموعة الإنارة وفقاً لمواصفة EN 62471: 2008 - IEC / TR62778

I

MONTAGGIO

Collegare i tre conduttori facendo attenzione alla dicitura L N ⊕ come da fig. 2.

Applicare l'apparecchio a plafone tramite due viti da inserire nelle apposite asole A.

MANUTENZIONE

La sorgente luminosa contenuta in questo apparecchio deve essere sostituita solo dal costruttore.

Interventi sull'impianto elettrico sono consentiti solo a personale qualificato legalmente riconosciuto.

Conservare questo foglio d'istruzioni.

Apportare modifiche, installare/utilizzare il prodotto in modo diverso da quanto prescritto, comporta la perdita delle caratteristiche tecniche/meccaniche, di conseguenza la decadenza della garanzia, e decliniamo ogni responsabilità.

UK

ASSEMBLY

Connect the three wires paying attention to the caption L N ⊕ as in pic. 2.

Mount the ceiling fixture by inserting the two screws into the appropriate slots A.

MAINTENANCE

The light source contained in this luminaire shall only be replaced by the manufacturer.

All fittings must be connected by a qualified electrician. Keep this instruction sheet.

Bringing modifications as well as installing/using the product other than required, involves the loss of technical/mechanical features, consequently voiding the warranty, and we do not assume any liability.

F

MONTAGE

Brancher les trois conducteurs faisant attention à la légende L N ⊕ comme dans la fig. 2.

Appliquer l'appareil sur le plafond par l'intermédiaire de deux vis devant être insérées dans les boutonnières spéciales A.

ENTRETIEN

La source lumineuse à l'intérieur de cet appareil ne peut être remplacée que par le fabricant.

Toute intervention sur l'installation électrique est consentie seulement à des électriciens qualifiés.

Conserver la notice de montage.

Apporter des modifications, aussi bien qu'installer/utiliser le produit d'une façon différente de ce qui est indiqué, implique la perte des caractéristiques techniques/mécaniques, par conséquent l'annulation de la garantie, et nous déclinons toute responsabilité.

D

MONTAGE

Verbinden Sie die drei Leitungen, indem Sie auf die Aufschrift L N ⊕ wie aus Bild 2 achtgeben.

Deckenleuchte mit den beiden Schrauben an dientsprechenden Löcher festschrauben A.

WARTUNG

La fuente de luz al interior de este aparato debe ser remplazada solo por el fabricante.

Eingriffe in die Elektroanlage ist nur rechtlich qualifiziertem Fachpersonal erlaubt.

Montageanleitung aufheben.

Ändern Sie, oder installieren/benutzen Sie das Produkt anders als verschrieben, beinhaltet den Verlust von technischen/mechanischen Eigenschaften, damit die Garantie erlischt, und wir lehnen jede Haftung.

①

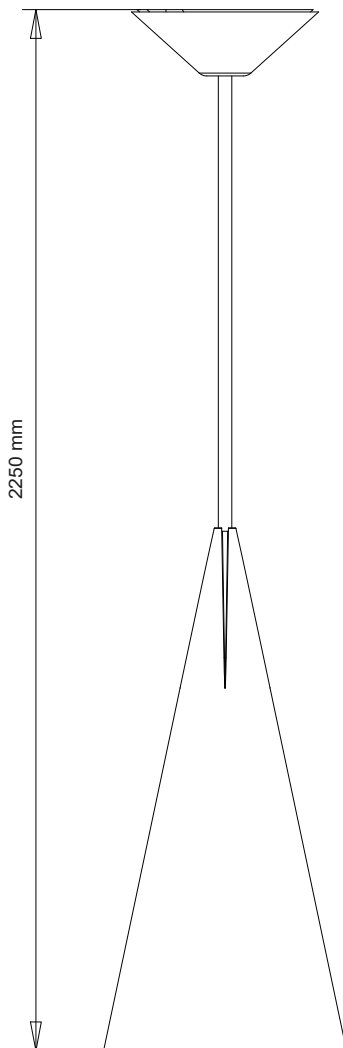

②

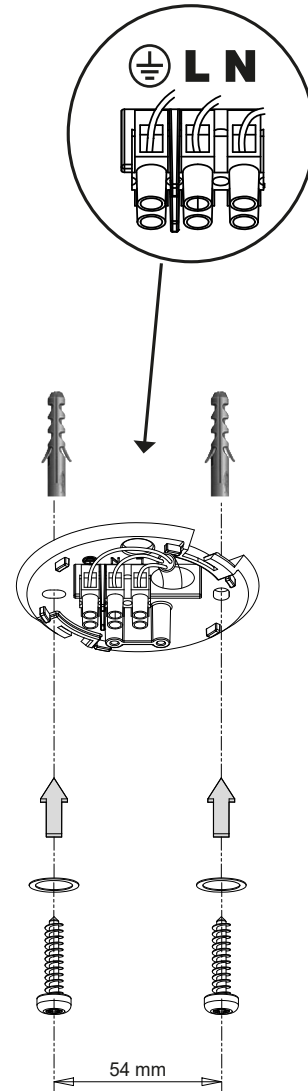

E**MONTAJE**

Conectar la alimentación prestando atención a la indicación L N ⊕ (fig.2).

Aplicar o aparelho à tecto por meio de dois parafusos a inserir nos respectivos orifícios A.

MANTENIMIENTO

La fuente de luz al interior de este aparato debe ser remplazada solo por el fabricante.

Está permitido intervenir sobre la instalación eléctrica solamente a personal competente legalmente reconocido.

Guardar esta hoja de instrucciones.

Modificar, instalar/usar el producto que no sea como prescrito, implica la pérdida de las características técnicas/mecánicas, por tanto se invalida la garantía y no nos asumimos ninguna responsabilidad.

NL**MONTAGE**

De drie geleiders overeenkomstig de opschrift L N ⊕ aansluiten, zoals aangegeven in fig. 2.

Het apparaat aan de plafond bevestigen met behulp van twee in de daarvoor bestemde gaten aan te brengen schroeven A.

ONDERHOUD

De lichtbron in dit armatuur mag alleen worden vervangen door de fabrikant.

Het is alleen aan wettelijk erkend, gekwalificeerd personeel toegestaan aan de elektrische installatie te werken.

Dit instructieblad bewaren.

Het brengen van wijzigingen evenals het installeren / gebruik van de anders dan noodzakelijk product, houdt het verlies van technische / mechanische eigenschappen, dus vervallen van de garantie, en we hebben geen enkele aansprakelijkheid.

P**MONTAGEM**

Ligar os três condutores prestando atenção à indicação L N ⊕ como na fig. 2.

Aplicar o aparelho à tecto por meio de dois parafusos a inserir nos respectivos orifícios A.

MANUTENÇÃO

A fonte de luz contida nesta luminária só deve ser substituído pelo fabricante.

Todas as ligações eléctricas devem ser efectuadas apenas por pessoas qualificadas e legalmente reconhecidas.

Guardar estas instruções.

Modificar, instalar / usar o produto de forma diferente da forma prescrita, que envolve a perda de características técnicas / mecânica, portanto, invalida a garantia e não assumimos qualquer responsabilidade.

PL**MONTAŻ**

Połączyć trzy przewody zwracając uwagę na napis L N ⊕ tak jak na rys. 2.

Założyć aparat na plafon za pomocą dwóch śrub do włożenia w odpowiednie otwory A.

KONSERWACJA

Źródło światła zawarte w tej oprawy otrzymuje jedynie przez producenta.

Interwencje na instalacji elektrycznej są dozwolone tylko dla autoryzowanego wykwalifikowanego personelu.

Przechowywać niniejszą instrukcję użytkownika.

Wprowadzanie zmian, jak również instalacji / użytkownika produktu innego niż to konieczne, wiąże się z utratą cech mechanicznych / technicznych konsekwencji anulowania gwarancji i nie ponoszą żadnej odpowiedzialności.

عربي**المجسم**

قم بتوصيل الأسلاك الثلاثة مع الانتباه إلى التسمية التوضيحية L N ⊕ كما في الصورة. 2. قم بتثبيت أداة تثبيت السقف بإدخال المسامير في الفتحات المناسبة.

الصيانة

لا يتم استبدال مصدر الضوء الموجود في هذا المصباح إلا من قبل الشركة المصنعة. يجب توصيل جميع التركيبات بواسطة كهربائي مؤهل.

احتفظ بورقة التعليمات هذه.

يؤدي إجراء التعديلات بالإضافة إلى تثبيت / استخدام المنتج بخلاف المطلوب، إلى فقدان الميزات التقنية / الميكانيكية، وبالتالي إلغاء الضمان، ولا نتحمل أي مسؤولية.

③

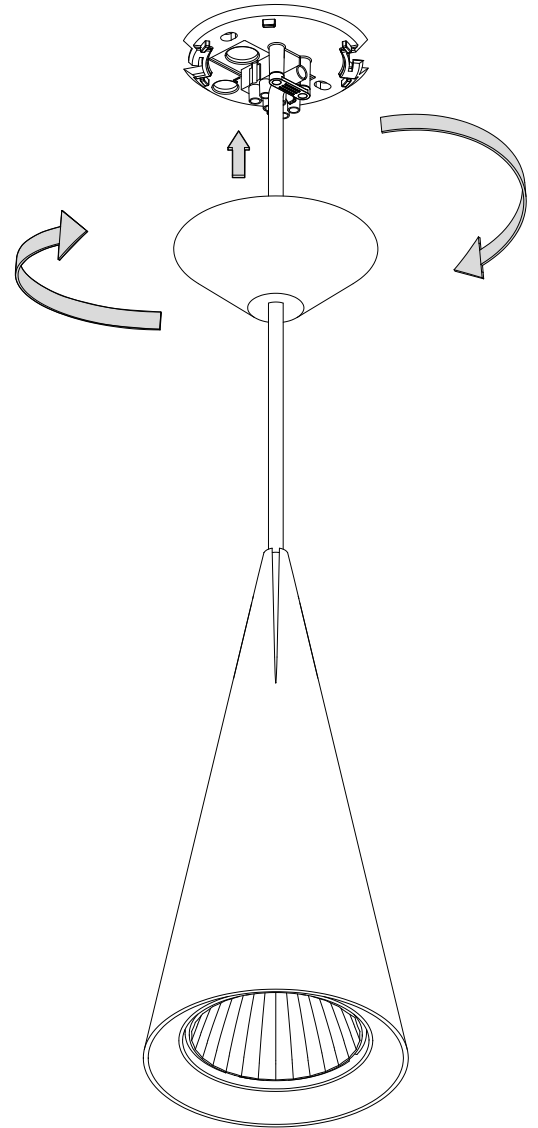
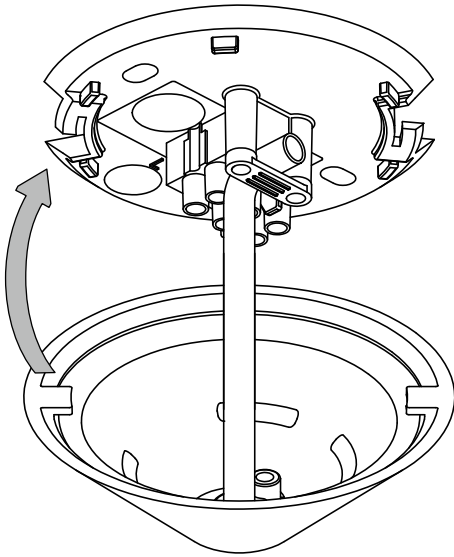

③

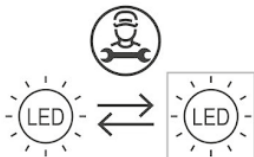
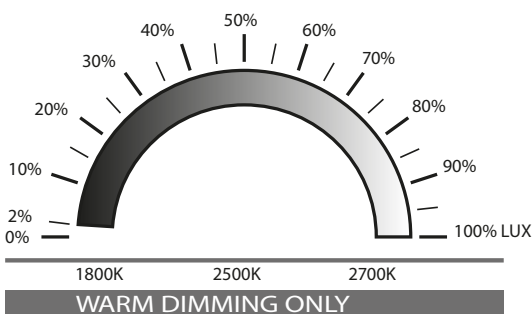
Art. 3921

Per la sostituzione del LED / alimentatore contattare l'azienda IVELA.
To replace the LED / driver, contact the IVELA company.
Pour remplacer la LED / l'alimentation, contacter la société IVELA.
Wenden Sie sich für den Austausch der LED / des Netzteils an die Firma IVELA.
Para sustituir el LED / fuente de alimentación contactar con la empresa IVELA.
Neem contact op met het bedrijf IVELA om de LED / voeding te vervangen.
Para substituir o LED / fonte de alimentação, entre em contato com a empresa IVELA.
Aby wymienić diodę LED / zasilacz, skontaktuj się z firmą IVELA.
.IVELA لاستبدال LED / مصدر الطاقة، اتصل بشركة IVELA.

